

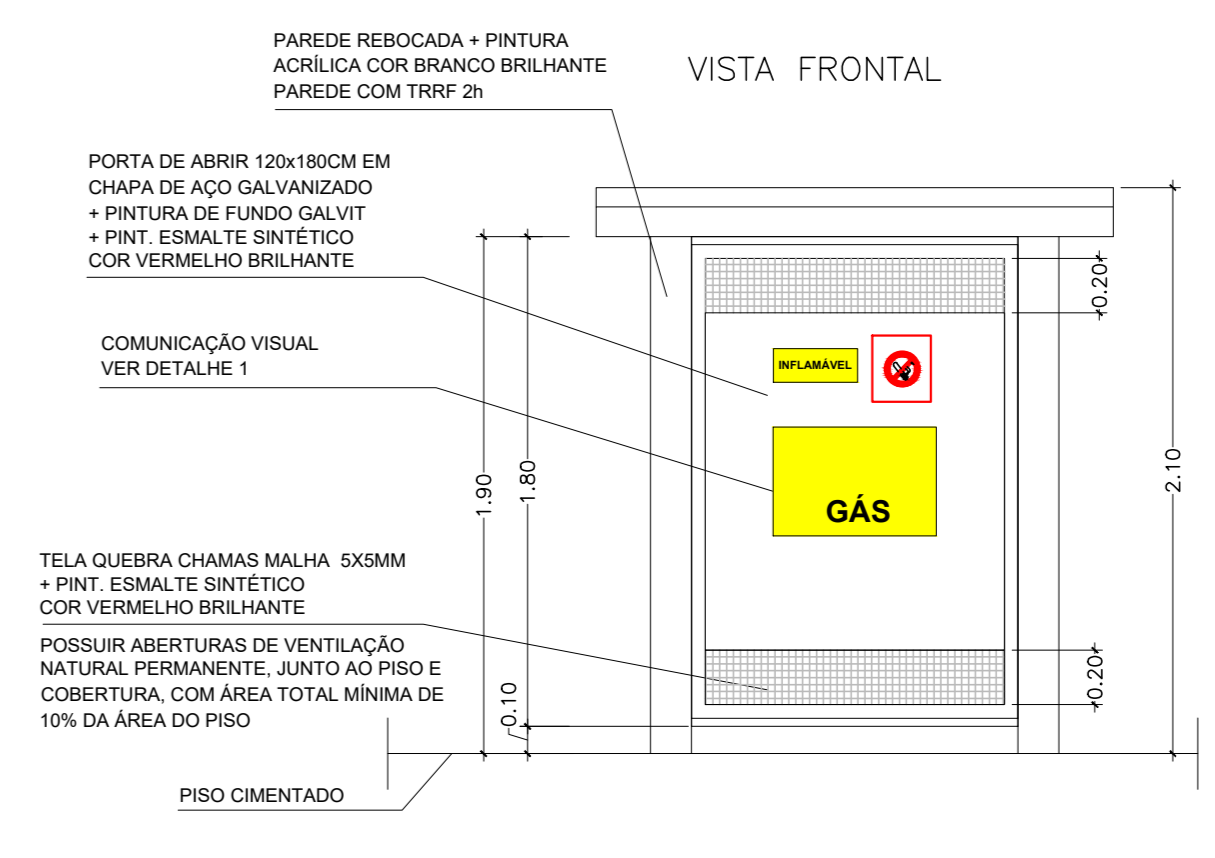

PLANTA BAIXA  
ESC.: 1/100

CASA DE GÁS 90kg DE GLP  
SEM ESCALA



PLANTA BAIXA

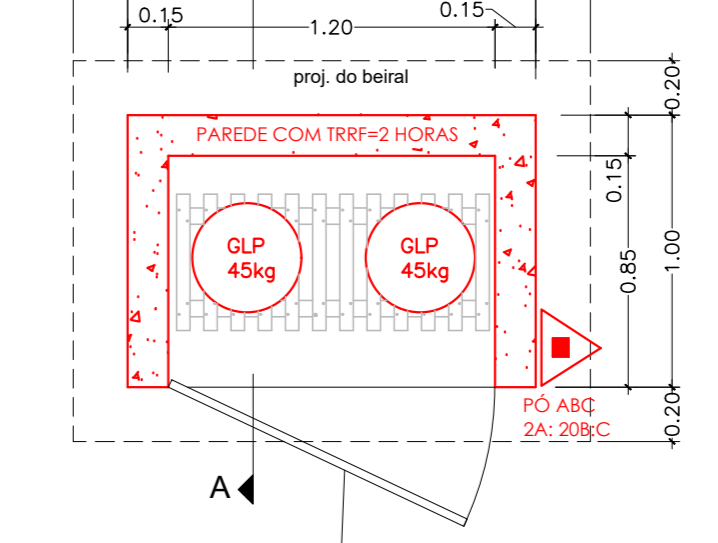

DETALHE - COMUNICAÇÃO VISUAL

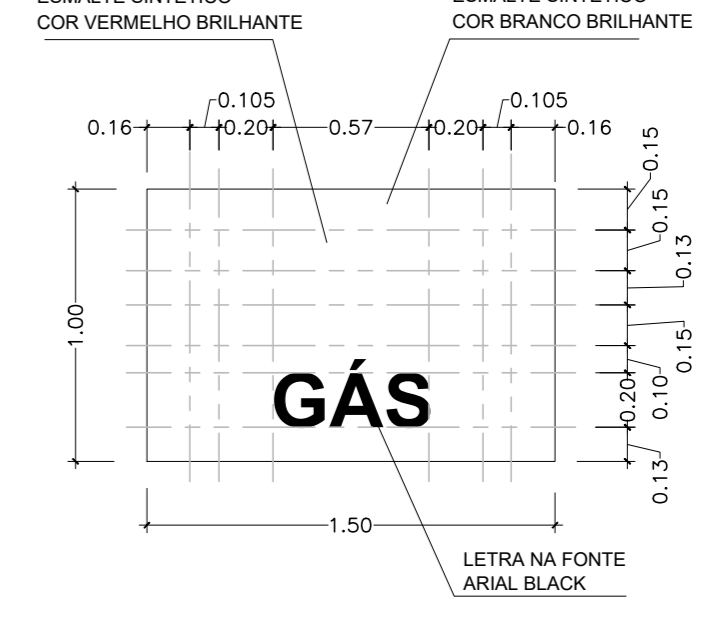

CORTE AB

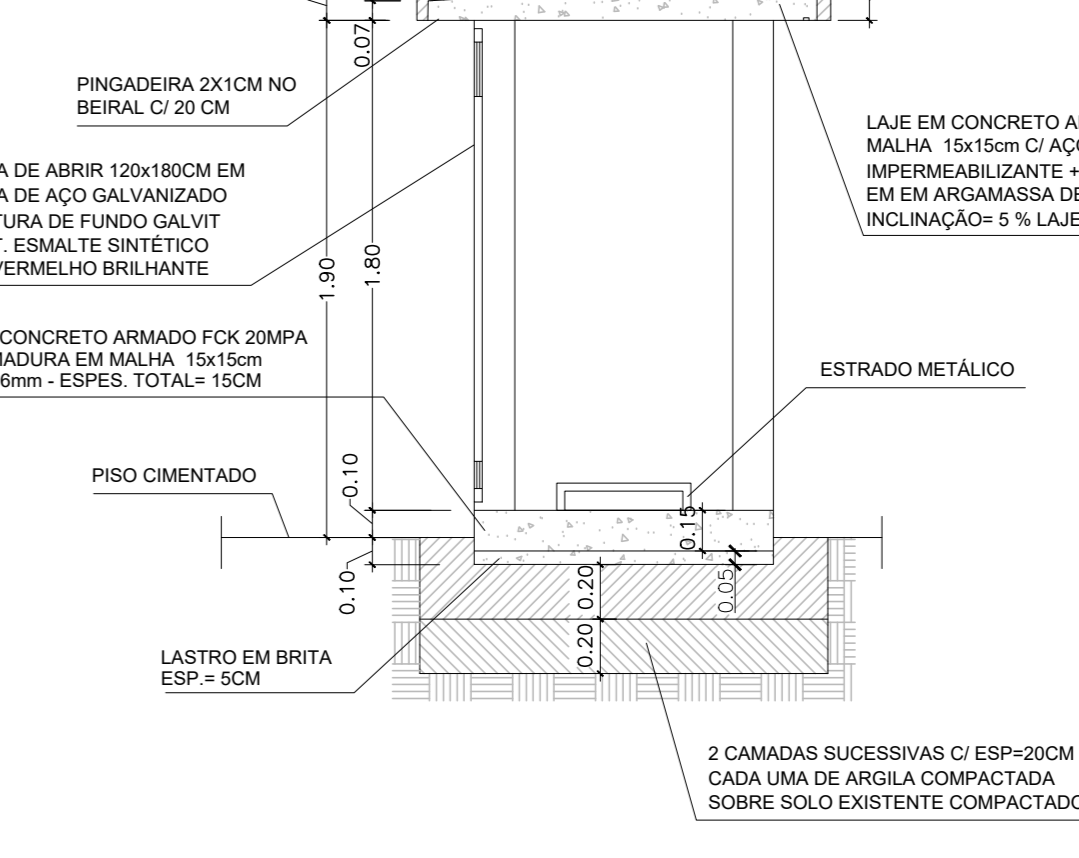

SINALIZAÇÃO E ILUMINAÇÃO DE EMERGÊNCIA  
SEM ESCALA

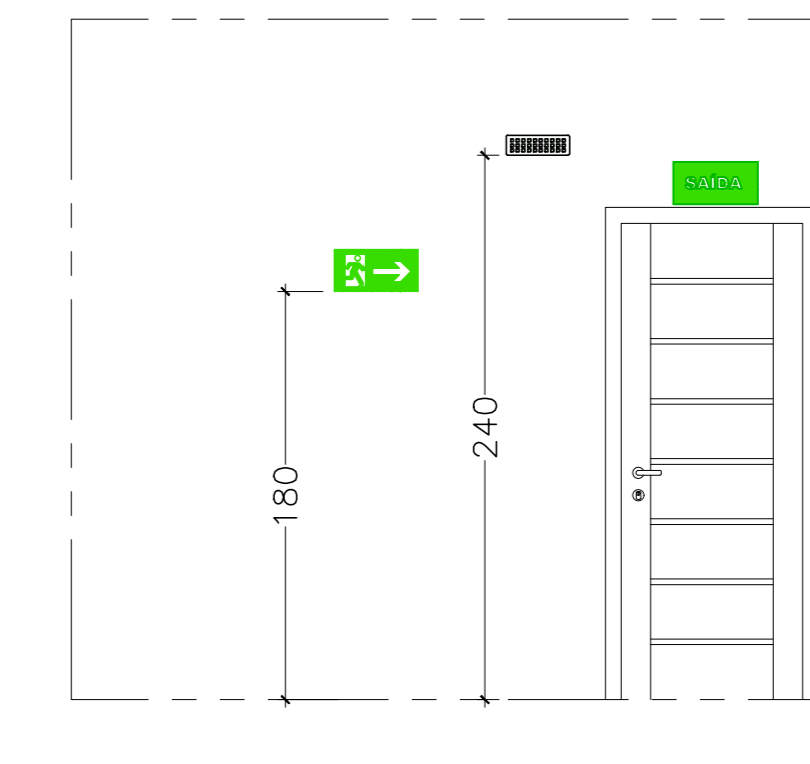

DET. EXTINTORES EM PAREDE  
SEM ESCALA

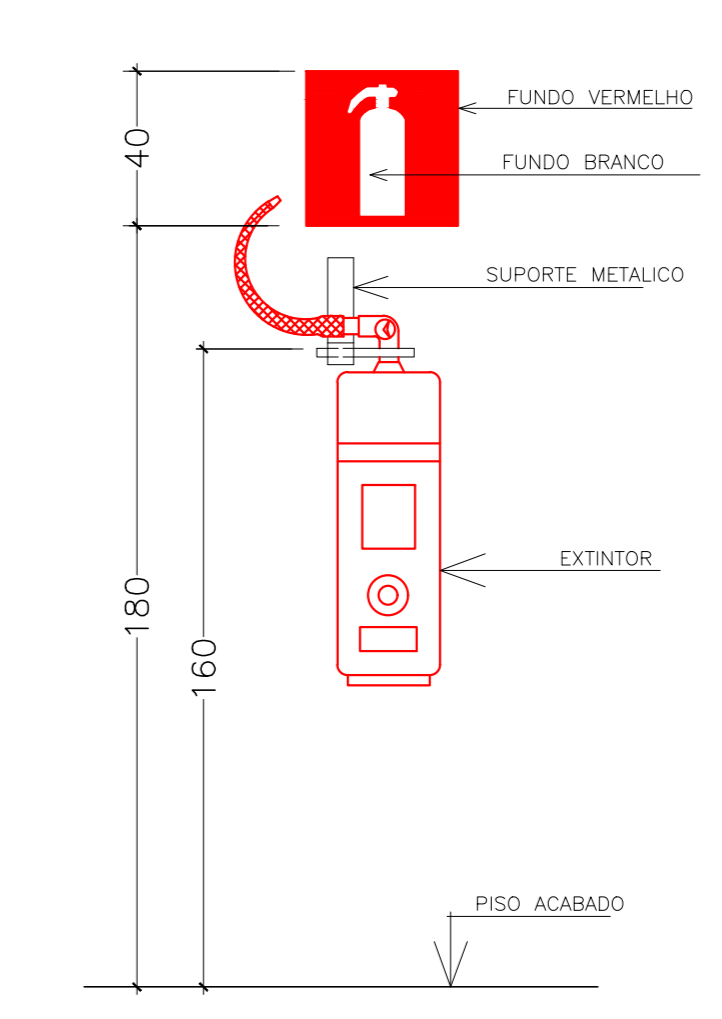

DETALHE SINALIZAÇÃO EXTINTOR DE INCÊNDIO  
SEM ESCALA

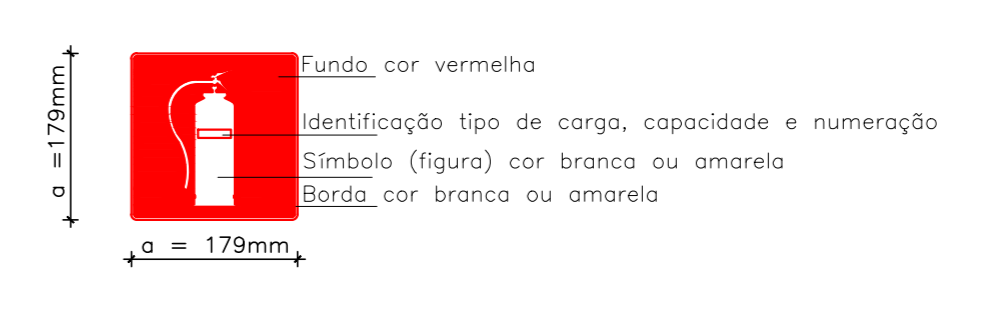

LEGENDA E QUANTITATIVOS - SINALIZAÇÃO					
SÍMBOLO	CÓDIGO	DESCRIÇÃO	IDENT.	QUANT.	TIPO
	S12	SAÍDA DE EMERGÊNCIA	40	03	SINALIZAÇÕES BÁSICAS DE ORIENTAÇÕES E SALVAMENTO
	S1	SAÍDA DE EMERGÊNCIA	41	08	SINALIZAÇÕES BÁSICAS DE ORIENTAÇÕES E SALVAMENTO
	S2	SAÍDA DE EMERGÊNCIA	42	08	SINALIZAÇÕES BÁSICAS DE ORIENTAÇÕES E SALVAMENTO
	E5	EXTINTOR DE INCÊNDIO	45	18	SINALIZAÇÕES BÁSICAS DE EQUIPAMENTOS

LEGENDA E QUANTITATIVOS - EQUIPAMENTOS		
SÍMBOLO	DESCRIÇÃO	QUANT.
	EXTINTORES PORTÁTEIS	
	EXTINTOR DE PÓ A.B.C (2A: 20B.C) 6KG	10
	EXTINTOR DE ÁGUA (2A) 10L	07
	EXTINTOR DE GÁS CO2 B.C (5B.C) 6KG	01
	ILUMINAÇÃO DE EMERGÊNCIA	
	LUMINÁRIAS PARA ILUMINAÇÃO DE EMERGÊNCIA	18

REVISÃO		
Nº	DESCRIÇÃO	RESP. DATA
05		
04		
03		
02		
01		

**DO ESPÍRITO SANTO**  
SECRETARIA DE ESTADO DA EDUCAÇÃO - SEDU  
GERÊNCIA DE REDE FÍSICA ESCOLAR

CONSORCIO **CONTROL TEC | SETEC**

TÍTULO: **MANUTENÇÃO**  
**EEEFM DÔMINGOS JOSÉ MARTINS**

PROJETO: **AVENIDA SIMÃO SOARES, SN, BARRA DE ITAPEMIRIM, MARATAÍZE/S**

FRANCHA: **PLANTA**

SUBSECRETÁRIO ESTADUAL: **ANDRÉ MELOTTI ROCHA**

GERENTE DA GERÊNCIA: **MARCELO AMORIM GONÇALVES**

COORDENADOR GERAL: **GUSTAVO ALMEIDA DE OLIVEIRA CHAVES**

AUTOR PROJETO: **KLEYSIANA DE ASSIS ESPERIDON VILLELA PEDRAS**

CO-AUTOR PROJETO:

RESPONSÁVEL TÉCNICO:

ARQUIVO: **MAR01-P03-IN-E-RO-01.dwg**

REFERÊNCIA: **PLANTA BAIXA DETALHES GERAIS**

FORMATO	OBSERVAÇÕES	DATA	VISTO	REVISÃO
AD		AGO/2023		RO

01  
02

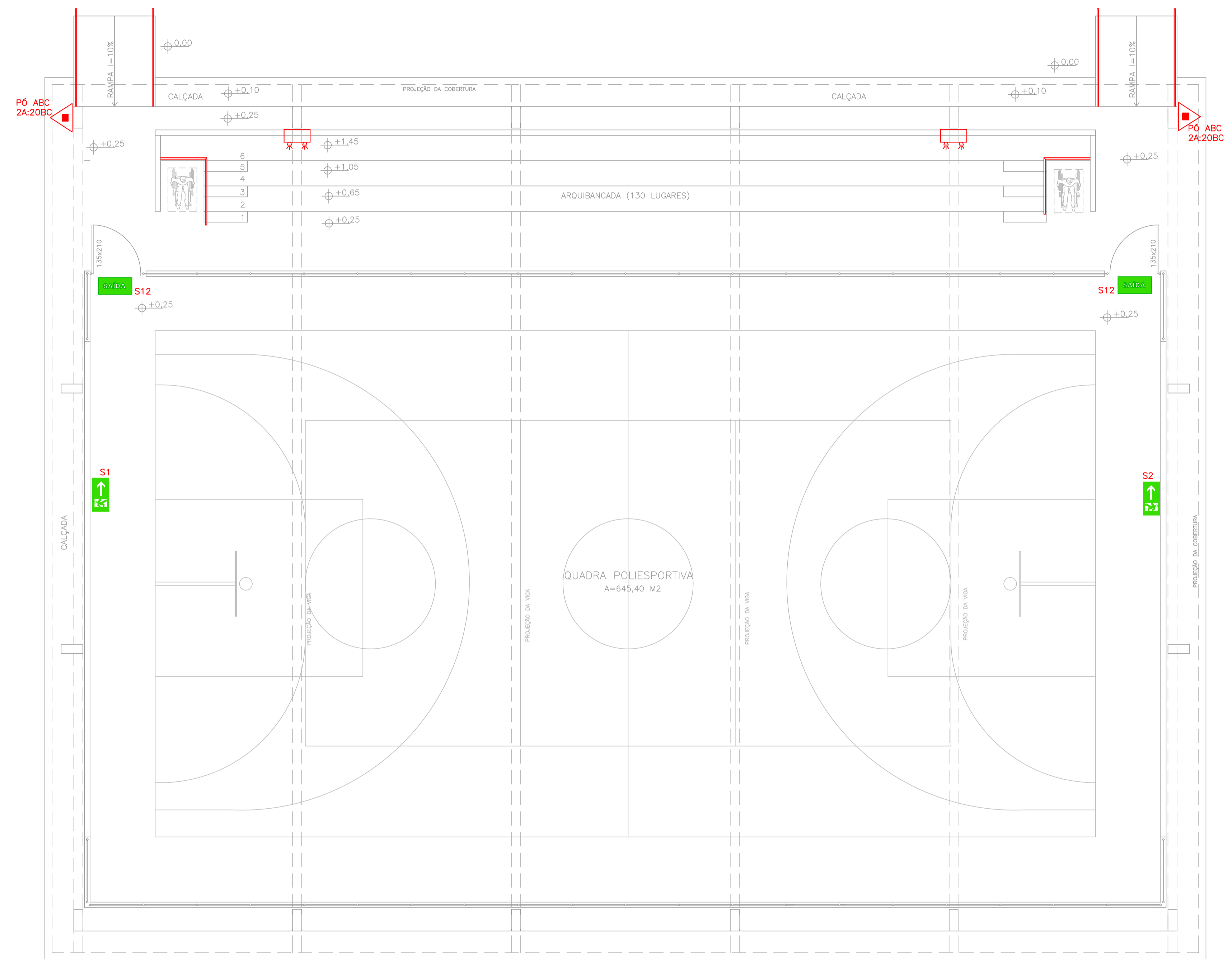

PLANTA BAIXA  
ESC.: 1/75

LEGENDA E QUANTITATIVOS – SINALIZAÇÃO					
SÍMBOLO	CÓDIGO	DESCRIÇÃO	IDENT.	QUANT.	TIPO
	S12	SAÍDA DE EMERGÊNCIA		02	SINALIZAÇÕES BÁSICAS DE ORIENTAÇÕES E SALVAMENTO
	S1	SAÍDA DE EMERGÊNCIA		01	
	S2	SAÍDA DE EMERGÊNCIA		01	
	E5	EXTINTOR DE INCÊNDIO		02	SINALIZAÇÕES BÁSICAS DE EQUIPAMENTOS

LEGENDA E QUANTITATIVOS – EQUIPAMENTOS		
SÍMBOLO	DESCRIÇÃO	QUANT.
EXTINTORES PORTÁTEIS		
	EXTINTOR DE PÓ A:B:C (2A: 20B:C) 6KG	02
ILUMINAÇÃO DE EMERGÊNCIA		
	LUMINÁRIAS DE EMERGÊNCIA TIPO FAROLETE	02

05			
04			
03			
02			
01			
N.º	DESCRIÇÃO	RESP.	DATA

**REVISÃO**

	<b>DO ESPÍRITO SANTO</b>	<b>CONSORCIO CONTROL TEC   SETEC</b>
	SECRETARIA DE ESTADO DA EDUCAÇÃO - SEDU	
	GERÊNCIA DE REDE FÍSICA ESCOLAR	

TÍTULO: **MANUTENÇÃO**  
**EEEEFM DOMINGOS JOSÉ MARTINS**

ENDEREÇO: **AVENIDA SIMÃO SOARES, SN, BARRA DE ITAPEMIRIM, MARATAÍZES/ES**

FRANCHA: <b>PLANTA</b>	PROJETO: <b>COMBATE A INCÊNDIO</b>
SUBSECRETÁRIO ESTADUAL: <b>ANDRÉ MELOTTI ROCHA</b>	
GERENTE DA GERFE: <b>MARCELO AMORIM GONÇALVES</b>	ESCALA: <b>INDICADA</b> UNIDADE: <b>METRO</b>
COORDENADOR GERAL: <b>GUSTAVO ALMEIDA DE OLIVEIRA CHAVES</b>	CREA-ES: <b>11509/D</b> VISTO:
AUTOR PROJETO: <b>KLEYSIANA DE ASSIS ESPERIDON VILLELA PEDRAS</b>	CREA-ES: <b>09548/D</b> VISTO:
CO-AUTOR PROJETO:	CAU-ES: VISTO:
RESPONSÁVEL TÉCNICO:	CREA: VISTO:
ARQUIVO: <b>MAR01-P03-IN-E-R0-01.dwg</b>	DESENHO: <b>KLEYSIANA</b> VISTO:

REFERÊNCIA: <b>QUADRA PLANTA BAIXA CORTES AA</b>	FOLHA: <b>02</b> <b>02</b>
---	----------------------------------

FORMATO: <b>A1</b>	OBSERVAÇÕES:	DATA: <b>AGO/2023</b>	VISTO:	REVISÃO:
--------------------	--------------	-----------------------	--------	----------

## ASSINATURAS (5)

Documento original assinado eletronicamente, conforme MP 2200-2/2001, art. 10, § 2º, por:

**WILSON RODRIGUES GONÇALVES**  
COORDENADOR DE PROJETOS - CONTROLTEC  
GERFE - SEDU - GOVES  
assinado em 10/11/2023 13:18:16 -03:00

**GUSTAVO ALMEIDA DE OLIVEIRA CHAVES**  
ENGENHEIRO COORDENADOR GERAL - CONTROLTEC  
GERFE - SEDU - GOVES  
assinado em 10/11/2023 10:25:49 -03:00

**MARCELO AMORIM GONCALVES**  
GERENTE QCE-03  
GERFE - SEDU - GOVES  
assinado em 10/11/2023 11:39:40 -03:00

**KLEYSIANA DE ASSIS ESPERIDON VILLELA PEDRAS**  
ENGENHEIRO CIVIL - CONTROLTEC  
GERFE - SEDU - GOVES  
assinado em 10/11/2023 10:19:17 -03:00

**ANDRE MELOTTI ROCHA**  
SUBSECRETARIO ESTADO QCE-01  
SESE - SEDU - GOVES  
assinado em 10/11/2023 14:09:11 -03:00



### INFORMAÇÕES DO DOCUMENTO

Documento capturado em 10/11/2023 14:09:11 (HORÁRIO DE BRASÍLIA - UTC-3)  
por CRISTIANE SILVA MONTEIRO (ENGENHEIRO CIVIL - CONTROLTEC - GERFE - SEDU - GOVES)  
Valor Legal: ORIGINAL | Natureza: DOCUMENTO NATO-DIGITAL

A disponibilidade do documento pode ser conferida pelo link: <https://e-docs.es.gov.br/d/2023-K73548>